

Manual, Anleitung, Handleiding

Nr. 609 168

VW Golf 4, Polo > 2002
Audi A2 / A3

Silent bearing rear axel
Silentlager Hinterachse
Silentlaer achteras

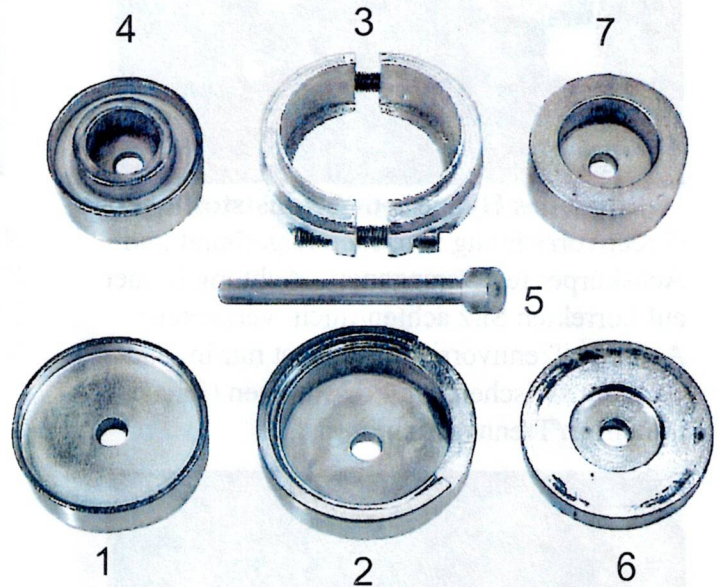

Trennvorrichtung (Teil 3) mit den Inbusschrauben zwischen Lagerbund und Achse exakt verspannen dadurch muss ein ----- Spalt von 2 - 3mm entstehen -----

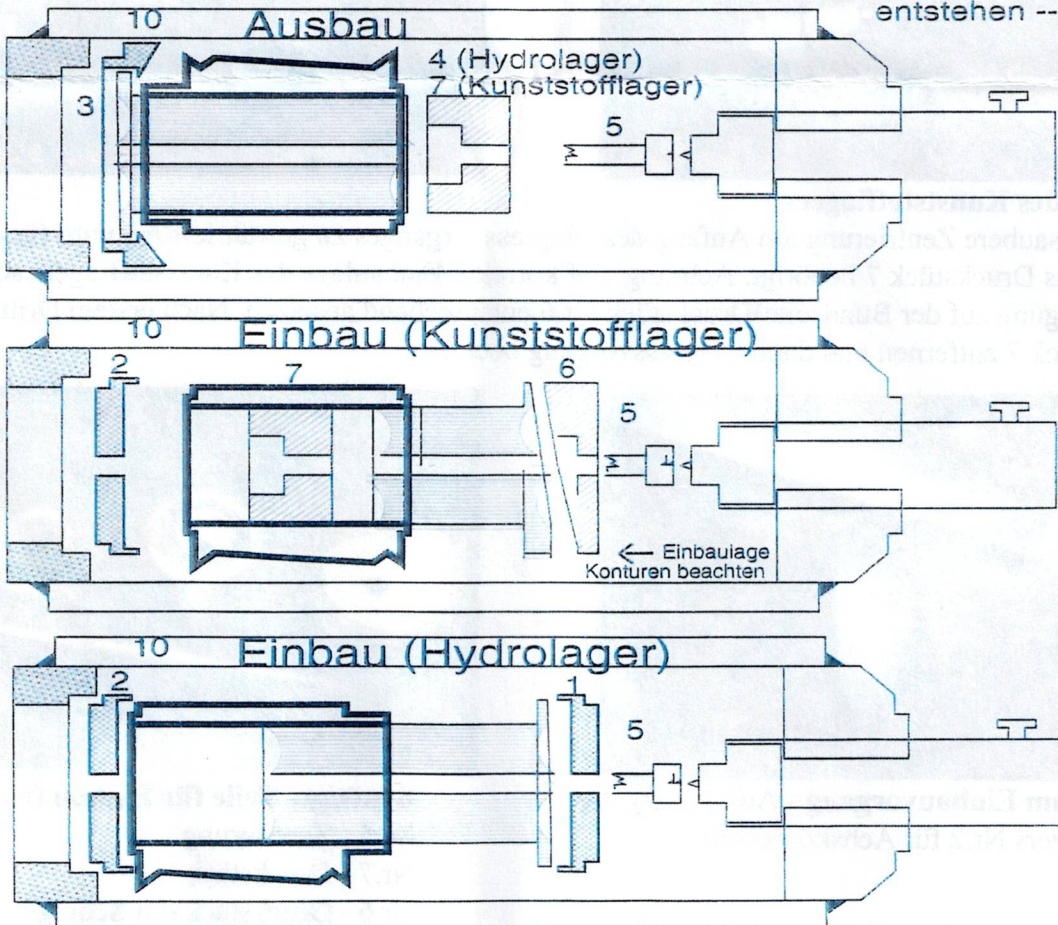

MONTAGEHINWEIS:

Um Beschädigungen zu vermeiden, müssen die Bremsschläuche abgeflanscht und die Handbremsseile ausgehängt werden. Beachten Sie die vom Werk vorgeschriebene Einbaulage!

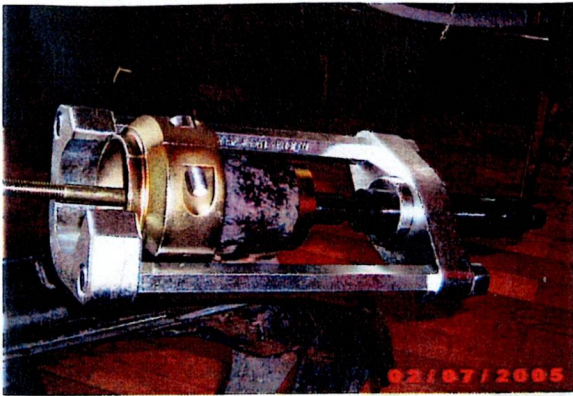

Ausbau des Hydro- oder Kunststofflagers

-Trennvorrichtung zwischen Lagerbund und Achskörper fest verspannen - Achtung immer auf korrekten Sitz achten (nicht verkanten)
Achtung Trennvorrichtung passt nur in einer Stellung zwischen den Pressrahmen (flache Seiten an Trennvorrichtung)



Benötigte Teile für Ausbau

Nr.5 - Zentrierung
Nr.4 oder 7 (Druckstück 4 Hydro oder 7 Kunststoff)
Nr.3 - Trennvorrichtung mit Inbus und abgeflachten Seiten



Einbau des Kunststofflagers

Um eine saubere Zentrierung am Anfang des Einpressvorganges zu gewährleisten, wird für das erste Drittel das Druckstück 7 benötigt. Achtung: auf korrekte Einbaulage des Kunststofflagers achten! (Abschrägung auf der Bundseite) Druckstück Nr.6 entsprechend ansetzen. Nach erstem Drittel Druckstück 7 entfernen und dann Einpressvorgang beenden.

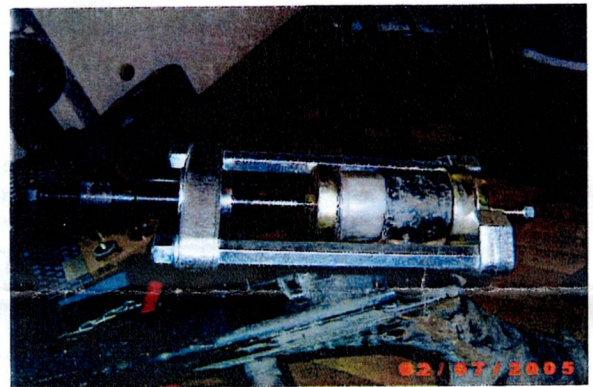

Detail zum Einbauvorgang - Aussparung des Gegenlagers Nr.2 für Achskörperseite



Benötigte Teile für Einbau (Kunststoff)

Nr.5 - Zentrierung
Nr.7 - Druckstück
Nr.6 - Druckstück mit Schräge
Nr.2 - Gegenlager mit Aussparung

Es werden in Reparaturfällen bisher ausschließlich Kunststofflager verbaut, da Hydrolager als Ersatzteil nicht verfügbar sind.
Der Einlegering des Pressrahmens wird nicht benötigt.